

MOTOBOMBA SUBMERSÍVEL



Imagens ilustrativas

MODELO: XKS410PWL



Manual de Instruções
Leia antes de usar



ADVERTÊNCIA:

A UTILIZAÇÃO IMPRÓPRIA DO PRODUTO ASSIM COMO A NÃO OBSERVAÇÃO DAS NORMAS DE SEGURANÇA PODE RESULTAR EM FERIMENTOS GRAVES. LEIA ATENTAMENTE O MANUAL ANTES DE UTILIZAR ESTE PRODUTO.



Código do Documento:	02.01.01.35	Revisão	00	Data:	23/05/2025
Executado por:	Fábio	Revisado por:		Aprovado por:	Vinicius
Data:	19/02/2024	Data:		Data:	23/05/2025

SUMÁRIO

<i>Introdução</i>	4
<i>Apresentação</i>	4
<i>Símbolos</i>	4
<i>Segurança</i>	5
<i>Itens de segurança obrigatórios</i>	5
<i>Visão geral do equipamento</i>	6
<i>Aplicação</i>	6
<i>Diagrama de componentes</i>	6
<i>Identificação dos códigos</i>	Erro! Indicador não definido.
<i>Características técnicas</i>	6
<i>Curva de desempenho hidráulico</i>	7
<i>Principais riscos de operação</i>	7
<i>Montagem, instalação e funcionamento</i>	7
<i>Instalação do equipamento</i>	7
<i>Funcionamento</i>	8
<i>Manutenção</i>	9
<i>Instruções para Manutenção e Limpeza</i>	9
<i>Busca por falhas, soluções dos problemas e reparos</i>	10
<i>Tabela para resolução dos problemas</i>	10
<i>Transporte, movimentação e armazenagem</i>	11
<i>Transporte e movimentação</i>	11
<i>Armazenamento</i>	11
<i>Descarte</i>	11
<i>Garantia</i>	12
<i>Certificado de garantia</i>	13

Introdução

Este manual foi elaborado seguindo os padrões da norma: [ABNT NBR 16.746:2019 - **Segurança de Máquinas - Manual de Instruções - Princípios gerais de elaboração**]. Antes de utilizar o equipamento, leia as normas de segurança e siga todas as instruções contidas neste manual.



Nesse manual de instruções constam as informações de apresentação do produto, instalação, funcionamento, operação, manutenção, segurança, cuidados necessários com o equipamento e certificado de garantia. O manual deve ser guardado para possíveis consultas e para repassar informações sobre o equipamento.

É de responsabilidade do usuário final realizar a instalação do equipamento de maneira correta, realizar as inspeções, manutenções e entrar em contato com uma assistência técnica especificada Lepono para realizar os reparos necessários.



Apresentação

Prezado Cliente:

As motobombas submersíveis da linha XKS é especialmente projetado para atender às necessidades de drenagem em ambientes residenciais, oferecendo uma solução eficaz e confiável para lidar com situações em que podem estar presentes sólidos de até 5 mm de diâmetro.

 	Leia e compreenda todas as instruções. O não cumprimento de todas as instruções contidas neste manual pode resultar em choques elétricos, lesões graves, mau funcionamento do produto, além da perda da garantia.
---	---

Símbolos

	Este é um SÍMBOLO DE ALERTA E SEGURANÇA . Quando você ver este símbolo no manual, leia atentamente o texto referente ao símbolo e esteja alerta ao real perigo que possa causar.
	Leia o manual de operação/instruções antes de utilizar o equipamento.
	Faça o descarte dos componentes do equipamento adequadamente, separe-os e encaminhe para coleta seletiva.



Itens de segurança obrigatórios

- Caso possua alguma avaria, dano ou defeito no produto, entre em contato imediatamente com uma assistência técnica especializada ou com o revendedor. Caso identificado alguma inconformidade não utilize o equipamento;
- O equipamento deve ser manuseado por pessoas que estejam devidamente treinadas e habilitadas para realizar as operações;
- A instalação elétrica do equipamento deve ser realizada por um profissional habilitado e deve estar em conformidade com os requisitos da NBR-5410;
- O equipamento deve ser utilizado em áreas onde não apresente um fluxo ou acesso de pessoas com facilidade, para evitar que ocorram acidentes;
- É recomendada a utilização de curvas ao invés de joelhos para a montagem da tubulação do sistema de circulação da água;
- Certifique de nunca ligar a motobomba sem água, risco de danificar o equipamento;
- Certifique de desligar o equipamento da rede de energia para realizar as operações de manutenção, limpeza e reparos necessários para descartar qualquer perigo de ocorrer acidentes elétricos durante as operações;
- Certifique de que todas as estruturas de cabos elétricos estejam em bom estado e sem nenhum dano aparente quando ligar a motobomba;
- Certifique de realizar as manutenções corretamente. A incrustação de sujeira, poeira ou detritos no corpo da bomba ou na água podem danificar o equipamento;
- Nunca modifique o equipamento ou trabalhe com componentes alterados, faltantes ou diferentes dos originais;
- A temperatura máxima do líquido para a operação deve ser de 35°C;
- Não instale ou opere o equipamento em atmosferas inflamáveis, explosivas ou com a presença de poeira ou próximos a fontes de calor;
- Nunca movimente a bomba pelo cabo de energia, essa ação pode causar danos severos ao equipamento;
- Esta bomba não deve ser utilizada para bombeamento de água salgada, água turva (enlameada), corrosivos, combustíveis (por exemplo, gasolina, álcool, diesel, óleo lubrificante), substâncias explosivas, gorduras, óleos e produtos alimentícios;
- Nunca utilize o equipamento para qualquer outro fim que não seja os especificados neste manual de instruções, sob o risco de acidentes ou danos ao equipamento.

Visão geral do equipamento

Aplicação

As motobombas submersíveis XKS410PWL são indicadas para drenagens residenciais leves com sólidos eventuais de até 5 mm de diâmetro.

Diagrama de componentes

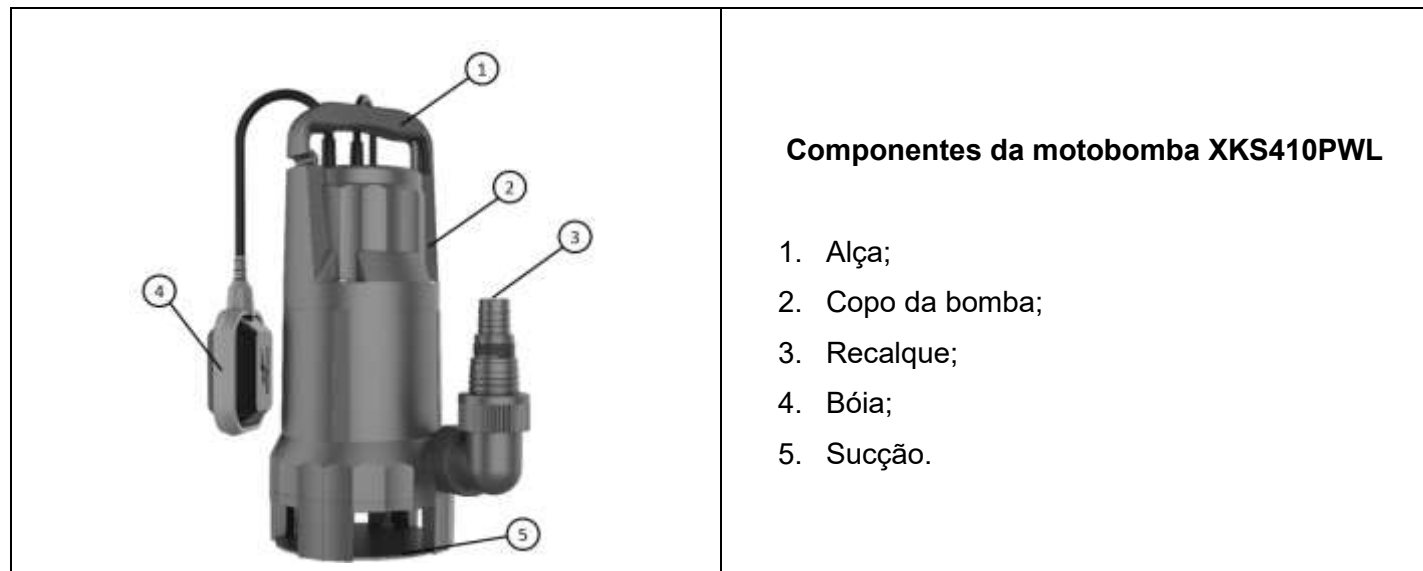

Características técnicas

ESPECIFICAÇÕES	XKS410PWL
Tensão	127 V ou 220 V
Corrente nominal	3,5 A ou 1,85 A
Potência (kW)	0,4 kW
Potência (hp)	0,5 hp
Vazão máxima (m³/h)	12 m³/h
Altura máxima (mca)	8 mca
Profundidade máxima de imersão	7 m
Regime de trabalho	S1
Temperatura máxima do líquido	35°C
Classe de isolamento	F
Classe de proteção	IPX8
Material do bobinado	Enrolamento em cobre
Peso do equipamento	4,3 kg
Prazo de garantia	12 meses
Ø de Recalque	G 1¼"
Rotor	Noryl

Curva de desempenho hidráulico

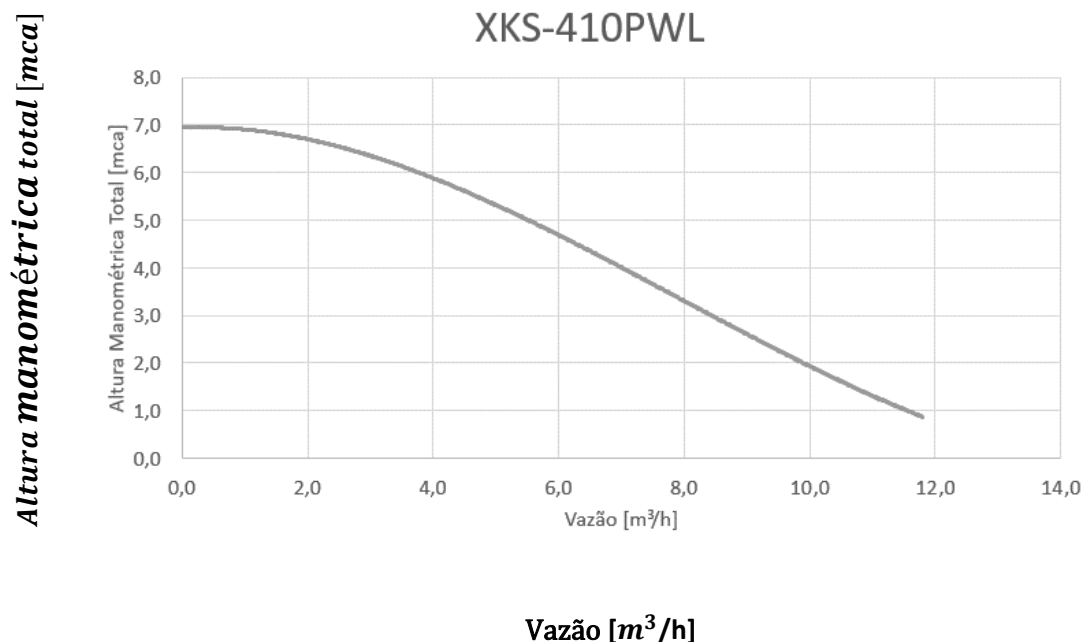

Principais riscos de operação

RISCOS	PRINCIPAIS CAUSAS	CONTROLE DE RISCO
Incêndio e Explosão.	Reações com líquidos inflamáveis do ambiente ou superaquecimento.	Certifique de não utilizar o equipamento em ambientes com produtos inflamáveis. Certifique de utilizar o equipamento dentro dos parâmetros de operação.
Choque elétrico.	Falta de aterramento Elétrico.	Instalação elétrica conforme prevê a NR-10; Trabalhar em ambiente seco; manter conexões elétricas em bom estado.
	Exposição da fiação do motor	Instalação elétrica conforme prevê a NR-10; Realizar a armazenagem da fiação em local seco.

Montagem, instalação e funcionamento

Instalação do equipamento

A instalação da motobomba deve seguir as recomendações apresentadas a seguir:

- A motobomba deve ser instalada em um local com espaçamento mínimo de 500 mm x 500 mm (conforme representado na figura 1), para que a boia tenha condições de operar normalmente;

- Não coloque o produto diretamente sobre o fundo do poço ou cisterna. Deve-se deixá-lo 300 mm acima do fundo para que este não venha a puxar sujeira, preso pelo cabo de sustentação ou corda (nunca pelo cabo de alimentação);

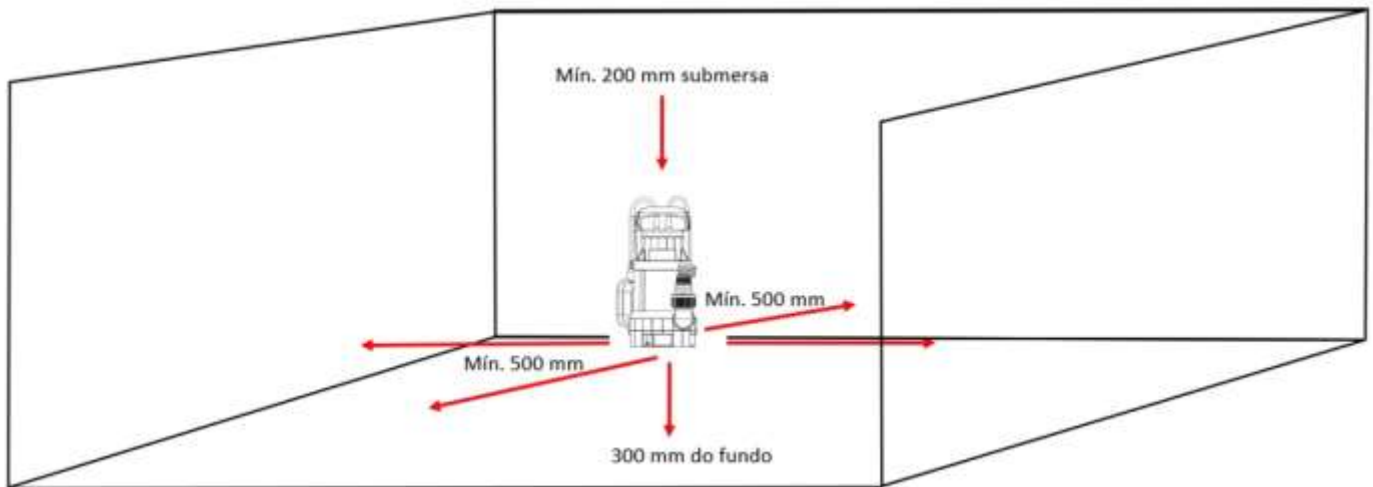

Certifique-se que a bomba esteja sempre submersa com pelo 200 mm de água.

- Antes de alocar a motobomba no local correto, monte primeiro a instalação hidráulica;
- No momento de colar as tubulações na motobomba, certifique que suas extremidades estejam bem limpas. Todas as conexões da tubulação devem estar devidamente vedadas para impedir a entrada de ar e o vazamento de água.

Funcionamento

- Uma vez realizada as conexões elétricas e hidráulicas, a motobomba operará automaticamente através da boia de controle;
- A motobomba começará a trabalhar quando a cisterna estiver cheia (Figura 2 – posição 1), e desligará quando a cisterna estiver com nível baixo (Figura 2 - posição 2);
- A posição do cabo da boia pode ser alterada em função do nível que se deseja para a cisterna (ligar ou desligar a motobomba com nível maior ou menor da cisterna), por exemplo: caso deseje um intervalo maior para ligar ou desligar a bomba em função da boia, deixar a boia em uma posição que o cabo fique em grande parte submerso, caso não, deixar menor quantidade de cabo submersa (Figura 3);
- Nunca deixe a motobomba trabalhar sem água, para evitar danos ao selo da motobomba.

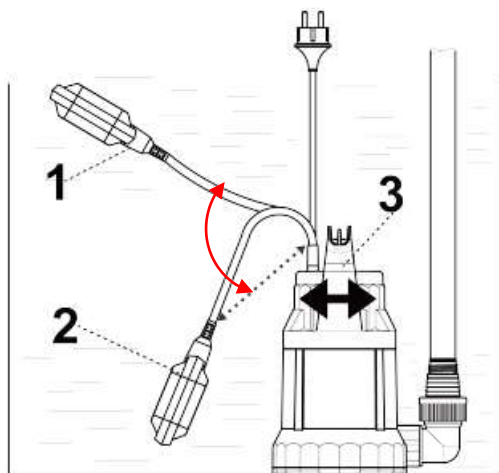

Manutenção

Instruções para Manutenção e Limpeza

- Certifique de desligar a alimentação elétrica antes de realizar qualquer operação de manutenção ou limpeza, para prevenir possíveis acidentes;
- Realizar uma verificação visual das partes externas da bomba e do cabo de alimentação (a procura de fissuras, trincas e etc.);
- Faça uma lavagem na motobomba, a fim de remover possíveis incrustações, por exemplo algas e limos;
- Para fazer a limpeza interna do produto, coloque-a dentro de um recipiente com água limpa e deixe funcionar por alguns minutos (circulando a mesma água do recipiente);
- Caso necessário algum reparo, procure uma assistência técnica especializada Lepono ou entre em contato através do SAC: 0800 0011 025.



Atenção: Se houver a possibilidade de congelamento do líquido bombeado, o produto deve ser retirado deste líquido e guardado em local seco. Tanto a bomba como a boia serão seriamente danificados se houver o congelamento do líquido no interior da bomba.

Limpeza da base de sucção

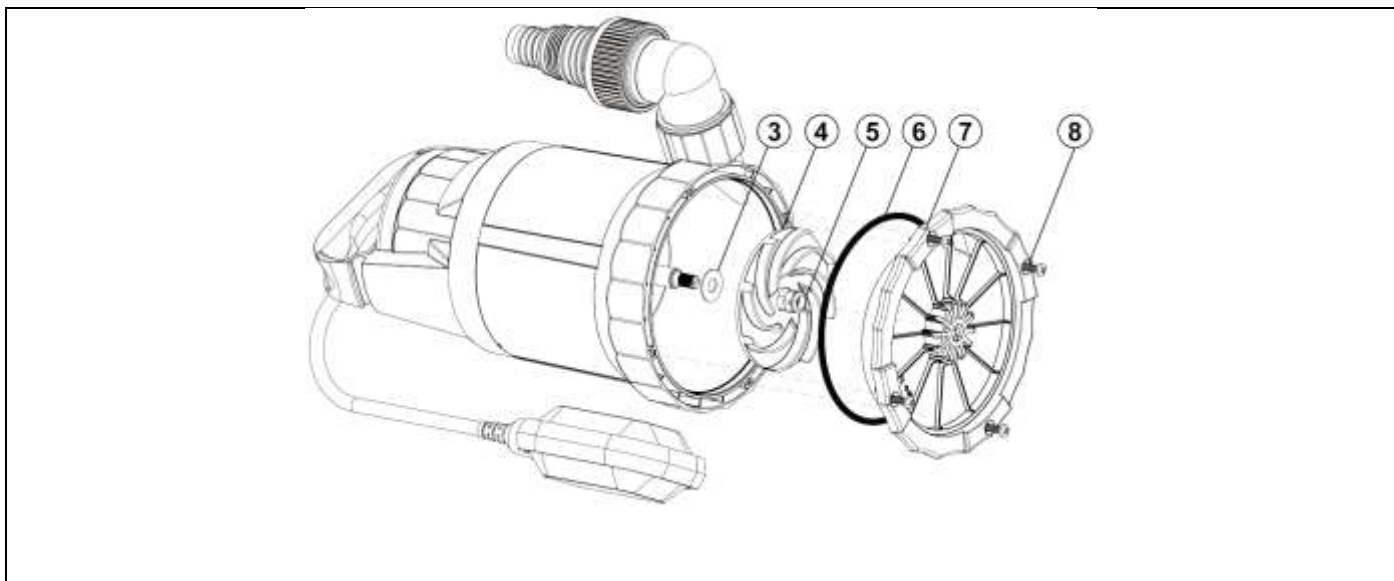

1. Remova os 4 parafusos (8)
2. Remova a base (7) com O'ring (6)
3. Solte a porca (5)
4. Remova o rotor (4) e a arruela (3)
5. Limpe a base (7) e o rotor (4)
6. Rosqueie a porca (5) no eixo do motor
7. Coloque a base (7) com O'ring (6) na bomba.
8. Rosqueie os parafusos (8) na base (7).

Busca por falhas, soluções dos problemas e reparos

Tabela para resolução dos problemas

PROBLEMA	CAUSA OU PROCEDIMENTO PARA DETECÇÃO DA FALHA	SOLUÇÃO
Motobomba não liga	Motor conectado na tensão errada.	Verificar a tensão da rede elétrica instalada e corrigi-la.
	Não há energia no cabo.	Verificar cabos de alimentação, o plugue, a entrada de energia e o fusível do disjuntor.
	Rotor da motobomba entupido ou quebrado.	Limpe ou substitua o rotor.
	Obstrução na sucção da bomba por acúmulo de sujeira.	Realizar limpeza da bomba.
Motor sobreaquecido	Líquido bombeado acima de 35°C.	Não bombear líquidos acima de 35°C.

	Obstrução do rotor por sujeiras alojadas.	Realizar a limpeza da bomba.
	Obstrução na tubulação de saída.	Realizar limpeza da tubulação.
Bomba não bombeia adequadamente.	Pressão incompatível.	Verifique se a pressão necessária ao bombeamento é compatível com a pressão que a bomba oferece.
	Tubulação danificada.	Verifique se a tubulação de descarga não está amassada, dobrada ou furada (se houverem parafusos em conexões verifique se estão devidamente apertados).
Motobomba puxando ar.	Falta de água no reservatório.	Verificar se existe água no reservatório.
	Boia ajustada incorretamente.	Verifique se a boia tem espaço suficiente para ser utilizada e reposicione-a.
Motobomba não desliga.	Boia não atingindo a posição mais baixa.	Reposicione a boia.

Transporte, movimentação e armazenagem

Transporte e movimentação

Realize o transporte e a movimentação do equipamento com cuidado para que não ocorra acidentes ou quedas. A motobomba de piscina é frágil e qualquer impacto pode comprometer o funcionamento ou reduzir sua eficiência.

Não movimente a motobomba pelo cabo de energia, risco de ocorrer acidentes ou danificar os componentes da motobomba.

Armazenamento

Caso a motobomba for ficar um longo período sem uso, é necessário retirar toda a água presente no corpo. Esse processo previne a incrustação e evita a oxidação dos componentes. Armazene o equipamento em um local bem ventilado, longe de poeira, fontes de calor, umidade e longe do alcance de crianças e pessoas sem instrução. Utilize uma embalagem para isolar o equipamento do ambiente.

Descarte



Não descarte os componentes do equipamento no lixo comum, separe-os e encaminhe para coleta seletiva. Ao serem jogados no lixo comum, as substâncias químicas presentes nos componentes eletrônicos podem contaminar o solo e lençóis freáticos. Informe-se em seu município sobre locais ou sistemas de coleta seletiva.

Garantia

O seu produto Lepono é garantido contra defeitos de fabricação, pelo prazo de **6 meses**, contados a partir da data de emissão da nota fiscal ao consumidor, sendo os 3 (três) primeiros meses de garantia legal (**Lei 8.078, artigo 26**), e os últimos 03 (três) meses de garantia complementar (**Lei 8.078, artigo 50**), concedida pela ACT Importação e Exportação.

A garantia compreende a substituição de peças e mão de obra no reparo de defeitos constatados pelo fabricante ou assistente técnico como sendo defeitos de fabricação.

O consumidor deverá apresentar obrigatoriamente, a nota fiscal de compra do equipamento.

Regras gerais da garantia

- Qualquer anormalidade deverá ser reportada imediatamente à assistência técnica autorizada, pois a negligência de uma imperfeição, por falta de aviso e revisão, certamente acarretará em outros danos, os quais não poderemos assistir e, também, nos obrigará a negar a garantia;
- É de responsabilidade do Assistente Técnico a substituição de peças e a execução de reparos em sua oficina. O Assistente Técnico também será responsável por definir se os reparos e substituições necessários serão cobertos ou não pela garantia.

Exclusão da garantia

A garantia é automaticamente anulada se:

- Na instalação do produto não forem observadas as especificações e recomendações do manual de instruções e instalação, quanto às condições para instalação do produto, tais como, adequação do local para instalação, quedas e utilização inadequada;
- Houver falta de manutenção preventiva;
- O produto tiver sofrido quedas, alterações ou modificações estéticas e/ou funcionais, bem como, tiver sido realizado conserto por pessoas não credenciadas pela ACT.
- Sujeira nos rotores, usado para outros fins que não o bombeamento de água, instalada em local úmido.

Importante

- Guarde este Certificado em local seguro, apresentando-o junto com a nota fiscal de compra quando necessitar de assistência técnica;
- Eventuais despesas de transporte entre domicílio e Assistência Técnica e outras que se façam necessárias serão de responsabilidade do consumidor;
- A ACT Importação e Exportação reservam-se no direito de alterar este manual sem prévio aviso.

Certificado de garantia

- Em caso de garantia, este Certificado deve ser entregue junto com a nota fiscal e seu produto na Assistência Técnica Autorizada.



MODELO:		Nº DE SÉRIE:	
CLIENTE:			
ENDEREÇO:			
CIDADE:		UF:	CEP:
TELEFONE:		E-MAIL:	
REVENDA:			
NOTA FISCAL Nº:		DATA DE VENDA:	
NOME DO VENDEDOR:		TELEFONE:	
CARIMBO DA EMPRESA:			



Em caso de dúvidas ou sugestões, entre em contato
com a Lepono através do nosso site
www.leponodobrasil.com.br

ACT IMPORTAÇÃO E EXPORTAÇÃO LTDA.
Av. Governador Adolfo Konder, nº 705 – Itajaí SC
CNPJ: 31.110.755/0001-72
SAC: 0800 0011 025

**Fabricado na CHINA com controle de qualidade
ACT**